



FLOWATCH® SILENCE DESIGN DT20

DE20PMCE450

SICCOM

2 rue Gustave Madiot 91070 Bondoufle (FRANCE)
Tel: +33 (0)1 60 86 81 48 - Email: commercial@siccom.fr
www.siccom.com

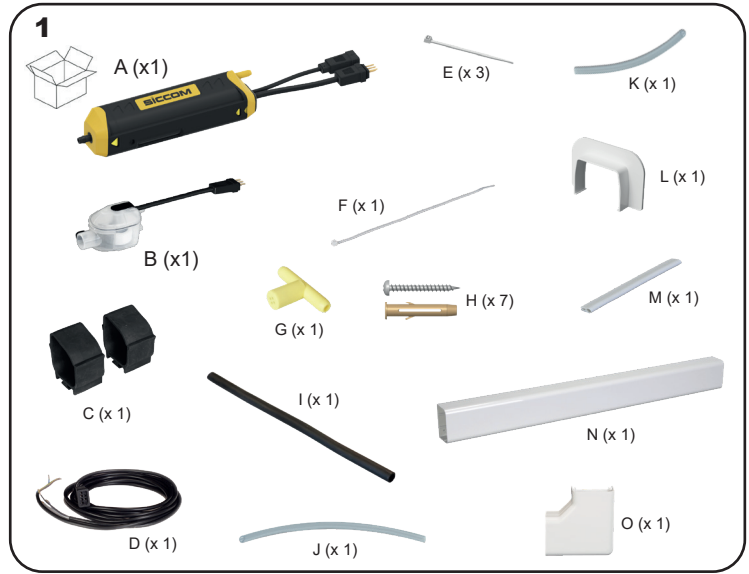

Pour condensats de / For condensates from / Para condensados de / Per condensa di / Para condensados de / Für Kondensate von / Для конденсата из / Do kondensatów z	Climatiseurs / Air conditioner / Climatizador / Climatizzatore / Ar condicionado / Klimageräten / Кондиционер / Klimatyzator ≤ 20kW / 68000 BTU
Caractéristiques électriques / Electrical features / Características eléctricas / Caratteristiche elettriche / Características eléctricas / Elektrische Daten / Электрические характеристики / Właściwości elektryczne	100-240V 50-60Hz / 3W
Classe / Class / Clase / Classe / Klasse / Класс / Klasa	II
Fonctionnement / Operation / Funcionamiento / Funzionamento / Funcionamento / Nennbetriebsart / Относительная продолжительность работы / Cykl roboczy	100%
Alarme / Alarm / Alarma / Allarme / Alarme / Alarm / Аварийная схема / Alarm	NC - 3A max
Protection thermique / Thermal protection / Protección térmica / Protezione termica / Protecção térmica / Überhitzungsschutz / Термозащита (защита от перегрева) / Ochrona termiczna	No
Protection IP / Protection rating / Protección IP / Grado di protezione / Protecção IP / Schutzart / Пылевлагозащита / Stopień ochrony	IPx4
Niveau sonore / Noise level / Nivel sonoro / Livello sonoro / Nivel acústico / Geräuschpegel / Уровень шума / Poziom hałasu	X
Aspiration / Suction / Aspiración / Aspirazione / Aspiração / Ansaugleitung / Всасывания / Zасыsanie	3m (max)
Altitude d'utilisation / Altitude of use / Altitude de uso / Altitudine di utilizzo / Altitude de utilização / Einsatzhöhe / Высота использования / Wysokość użytkowania	≤ 3000m

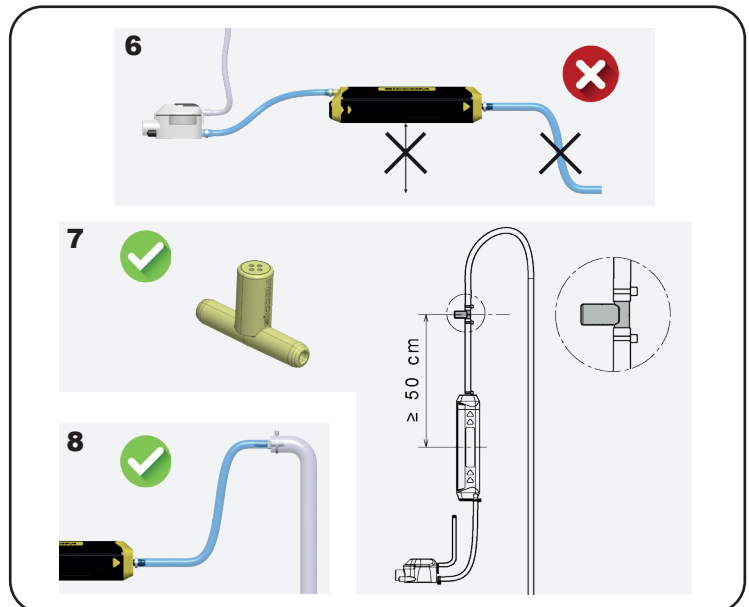
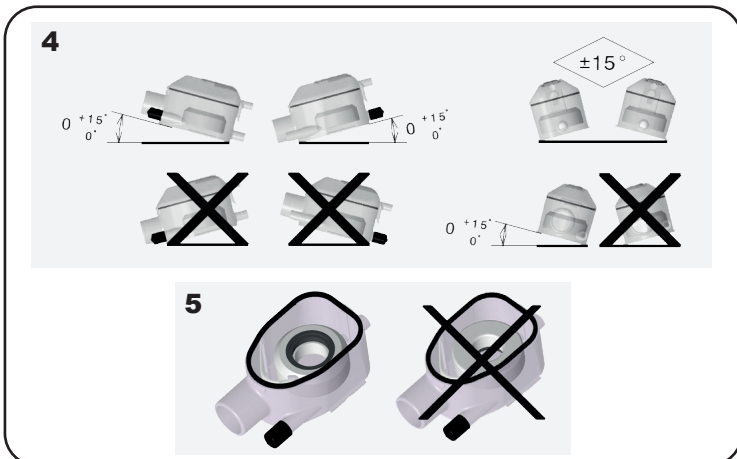
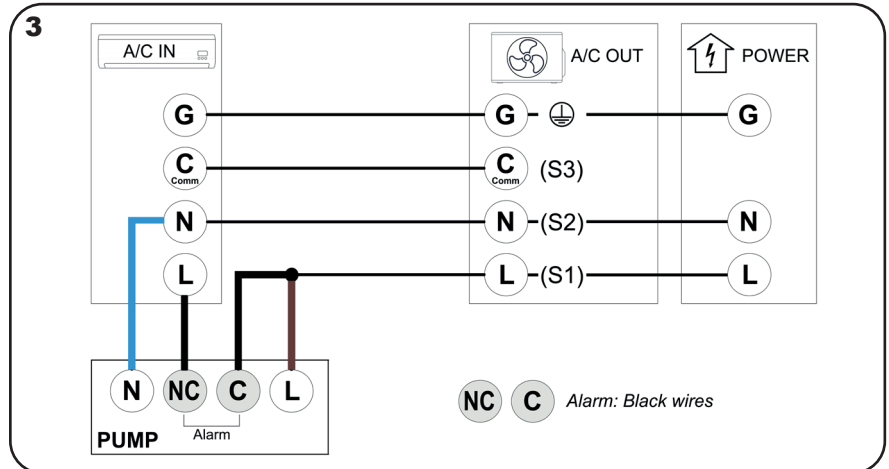
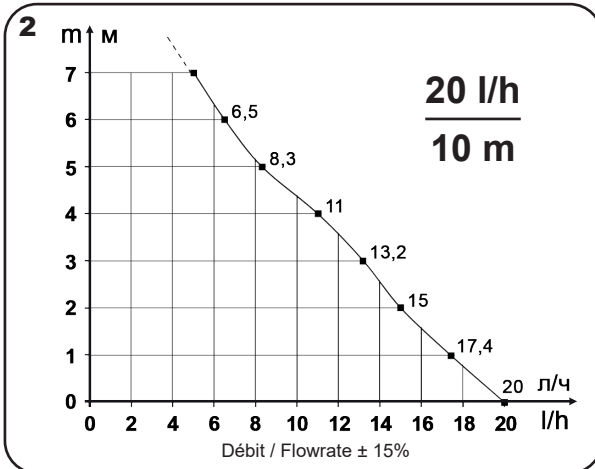

Conditions de garantie • Warranty conditions •
Condiciones de la garantía • Condizioni di garanzia •
Condições de garantia •
Gewährleistungsbedingungen •
Условия гарантии •
Warunki gwarancji:

www.siccom.com/garantie



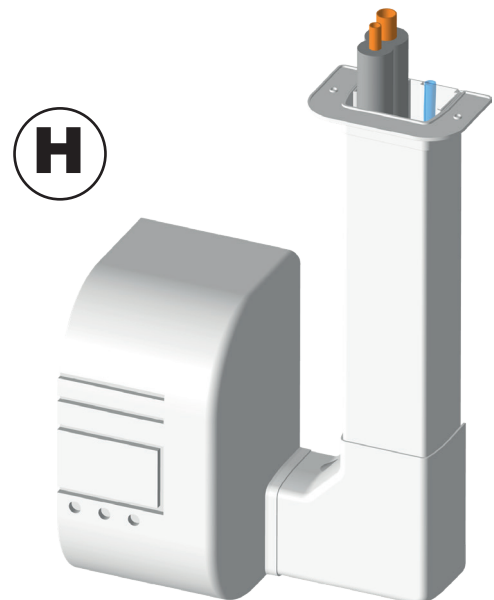
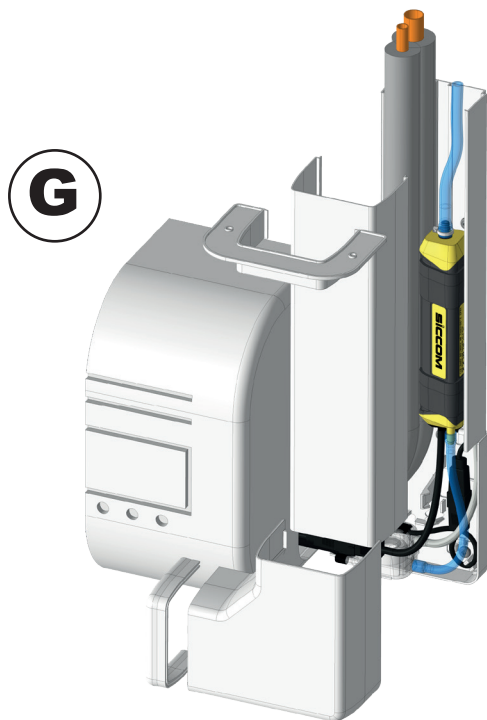
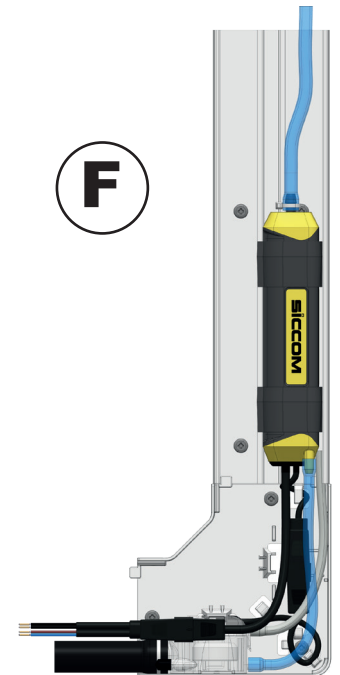
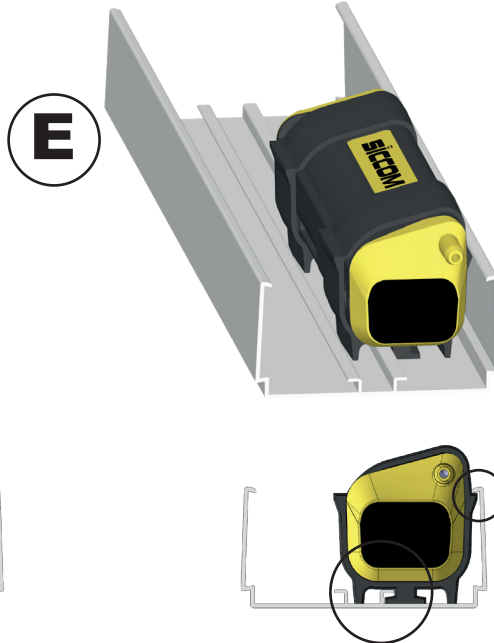
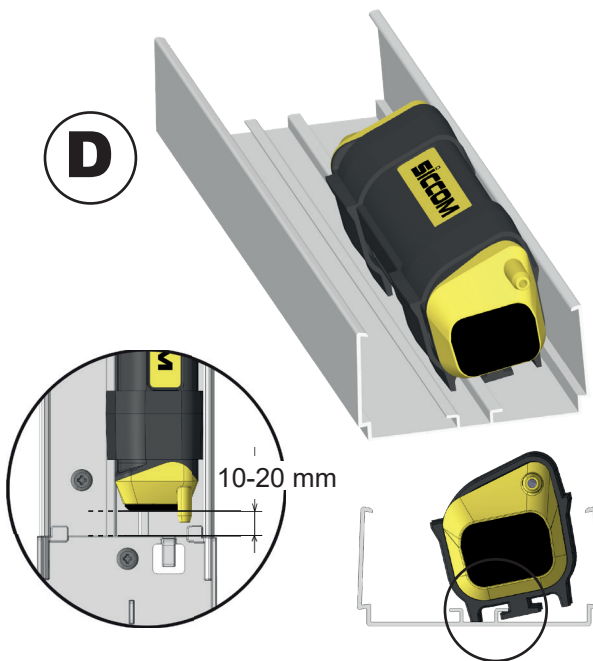
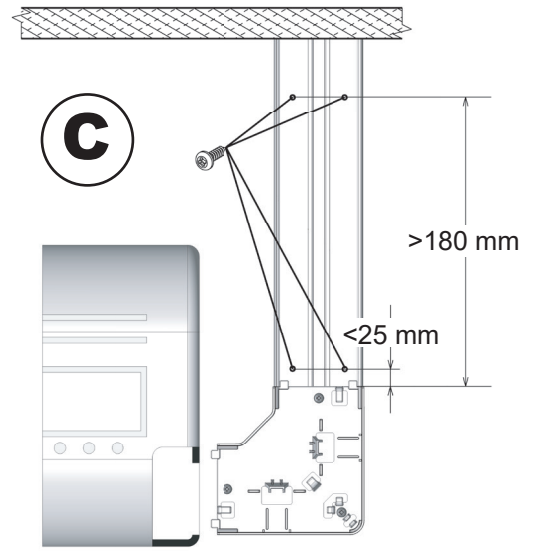
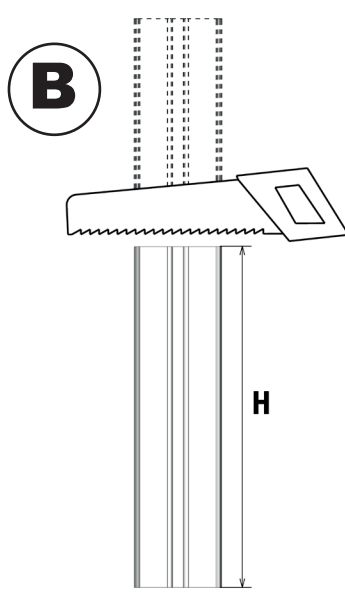
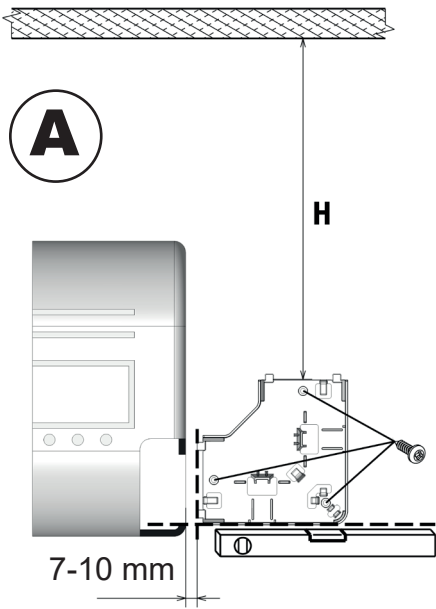

FR

- Cet appareil n'est pas prévu pour être utilisé par des personnes (y compris les enfants) dont les capacités physiques, sensorielles ou mentales sont réduites, ou des personnes dénuées d'expérience ou de connaissance, sauf si elles ont pu bénéficier, par l'intermédiaire d'une personne responsable de leur sécurité, d'une surveillance ou d'instructions préalables concernant l'utilisation de l'appareil.
- Le raccordement du câble d'alimentation électrique doit être effectué par un professionnel qualifié, conformément aux normes en vigueur (France : NF C 15-100), en prévoyant un moyen de déconnexion dans les canalisations fixes.
- Si le câble d'alimentation est endommagé, il doit être remplacé par le fabricant, son service après-vente ou des personnes de qualification similaire afin d'éviter un danger.
- Toute intervention sur la pompe de relevage de condensats doit être effectuée hors tension.

A. BRANCHEMENT ELECTRIQUE / ALARME

1. Alimentation électrique de la pompe

Déconnecter toute alimentation secteur pendant l'installation.

2. Branchement de l'alarme

La pompe dispose d'un contact de sécurité normalement fermé (NC) permettant d'arrêter l'unité intérieure de climatisation en cas de risque de débordement des condensats (pensez à vérifier les spécifications du climatiseur). Respectez le schéma 3 pour le branchement de l'alarme.

B. FIXATION DE LA GOULOTTE (schémas en page 2)

1. Pour fixer la platine du coude de goulotte : Ouvrir une trappe du climatiseur, à gauche ou à droite. Placer la platine en face (vérifier l'horizontalité à l'aide d'un niveau) en laissant un espace de 7 à 10 mm entre le climatiseur et les extrémités de la platine, et en plaçant le bord inférieur de la platine au niveau du bord inférieur de la trappe (A). Marquer les 3 trous du coude. Après avoir enlevé la platine, percer puis insérer des chevilles adaptées au mur, replacer la platine, et la fixer à l'aide de vis adaptées.

2. Pour fixer la goulotte droite : Couper la goulotte à la bonne longueur (distance entre le bord supérieur du coude et le plafond - B). La mettre en place (vérifier la verticalité à l'aide d'un niveau), et percer la goulotte et le mur en 4 points (C). Après avoir enlevé la goulotte, insérer des chevilles adaptées au mur, replacer la goulotte, et la fixer à l'aide de vis adaptées.

Après avoir installé le bloc de détection et le bloc pompe (paragraphes C et D), installer le capot sur la goulotte droite puis sur le coude de goulotte (G). Finaliser l'installation avec la lèvres de finition (M) sur le coude et le passage de plafond (L).

C. INSTALLATION DU BLOC DE DETECTION

Le bloc de détection (B) est alimenté en TRES BASSE TENSION par le bloc pompe. Il est impératif d'utiliser le câble fourni. Un manchon souple (I) permet de raccorder le bloc de détection au bac du climatiseur. Sécuriser le raccord à l'aide du collier de serrage long (F). L'aspiration (entre la pompe et le bloc de détection) se fait par le tube souple de 160mm (J) ayant un diamètre interne de 5mm. Raccorder le tube d'évent (K), diamètre interne 4mm, longueur 150mm.

Le bloc de détection (B) doit être placé en position horizontale (voir schéma 4) dans l'emplacement prévu sur la platine du coude de goulotte.

Choisir le sens d'évacuation le mieux adapté à l'application, et obturer à l'aide du bouchon noir la sortie d'évacuation inutilisée (voir schéma 4).

D. INSTALLATION DU BLOC POMPE

La pompe (A) est livrée déjà insérée dans sa coque en 2 parties (C). La clipper sur le rail dans la goulotte droite (voir schémas D et E en page 2). La pompe (A) ne doit pas être recouverte (ni isolant, ni mousse expansive, etc.).

Le tube de refoulement (non fourni) doit avoir un diamètre 6 x 9 mm pour être fixé en sortie de pompe (A). Utiliser un collier de serrage (E) afin d'assurer l'étanchéité.

Respecter le sens d'écoulement indiqué par la flèche sur le bloc pompe.

Si la sortie du tube de refoulement de la pompe se situe à un niveau inférieur au bloc pompe, et dans le but d'éviter un effet de siphonage (décharge négative - voir schéma 6), il est impératif de :

- soit installer le Stop Siphoning (G) (voir schéma 7).

- soit raccorder la sortie du tube de refoulement à un tube de diamètre supérieur (voir schéma 8).

E. FONCTIONNEMENT ET ENTRETIEN

1. TEST DE FONCTIONNEMENT (recommandé)

Attention : Ne jamais faire fonctionner la pompe à sec plus des quelques secondes indispensables pour la mise en service (risque de détérioration de la pompe)

- Verser de l'eau dans le bac du climatiseur sans excès (N.B. le tube d'évent doit rester sec)
- Vérifier la mise en marche de la pompe et constater l'évacuation de l'eau par la pompe, puis l'arrêt de celle-ci.
- Tester l'alarme en versant de l'eau en continu, même au delà de la mise en marche pompe pour que le flotteur active l'alarme (flotteur niveau haut).

2. ENTRETIEN

Toute intervention sur la pompe de relevage de condensats **doit être effectuée hors tension.**

Lors de la maintenance : Enlever le couvercle du bloc de détection, le filtre et le flotteur.

Nettoyer l'intérieur du réservoir ainsi que le flotteur avec une solution anti-bactériologique.

Rincer abondamment après toute utilisation d'un produit de nettoyage. Assurez-vous que le joint du couvercle est bien dans son logement. Assurez-vous que le flotteur est bien positionné (aimant vers le haut) (voir schéma 5).

EN

- This apparatus is not designed for use by persons (including children) whose physical, sensory or mental abilities are reduced, nor by persons lacking in experience or knowledge, except if they have benefited from supervision or prior instructions concerning the use of the apparatus given by a person responsible for their safety.
- The connection of the power supply cable must be carried out by a qualified professional, in accordance with the standards in force (UK: BS7671), providing a means of disconnection in the fixed pipes.
- If the power cable is damaged, it must be replaced by the manufacturer, its after-sales service or similarly qualified persons in order to avoid any danger.
- Any work on the condensate pump must be carried out with the power off.

A. ELECTRIC / ALARM CONNECTION

1. Pump power supply

Disconnect all AC power during installation.

2. Alarm connection

The pump has a normally closed (NC) safety contact to stop the indoor air conditioning unit if there is a risk of condensate overflow (remember to check the specifications of the air conditioner). Follow figure 3 for the alarm connection.

B. FIXING THE TRUNKING (diagrams on page 2)

1. To fix the trunking elbow base: Free a hole on the air conditioner, on the left or on the right side (part that can be cut out). Place the elbow base in front of the unit (check horizontality with a level), leaving a 7 to 10 mm gap between the unit and the ends of the elbow base, and placing the lower edge of the elbow base at the level of the lower edge of the hole (A). Mark the 3 holes of the elbow base. After removing the elbow base, drill and insert suitable wall plugs, replace the elbow base, and fix it with suitable screws.

2. To fix the trunking: Cut the trunking to the right length (distance between the top edge of the elbow and the ceiling - B). Put the trunking base in place (check the verticality with a level), drill it and the wall in 4 points (C). After removing the trunking base, insert suitable wall plugs, replace the trunking base, and fix it with suitable screws. After installing the detection unit and the pump unit (paragraphs C and D), install the trunking cover then the trunking elbow cover

(G). Finalize the installation with the finishing gasket (M) on the elbow and the finishing ceiling plate (L).

C. DETECTION UNIT INSTALLATION

The detection unit (B) is supplied with VERY LOW VOLTAGE by the pump unit. It is imperative to use the supplied cable. A flexible tube (I) is used to connect the detection unit to the air conditioner condensate pan. Secure the connection with the long cable tie (F). Suction (between detection unit and pump unit) is made through the 160mm flexible tube (J) with an internal diameter of 5 mm. Connect the vent tube (K), internal diameter 4 mm, length 150 mm.

The detection unit (B) must be placed and fixed in a horizontal position (see figure 4) into the intended location on the trunking elbow base.

Choose the most suitable discharge direction for the application and seal the unused discharge outlet with the black plug (see figure 4).

D. PUMP UNIT INSTALLATION

The pump (A) is delivered already mounted in its 2-part casing (C). Clip it onto the rail in the trunking base (see diagrams D and E on page 2). The pump (A) must not be covered (no insulation, foam, etc.).

The discharge tube (not supplied) must have a diameter of 6x9mm to be fixed on the pump outlet. Use a cable tie (E) to secure the connection.

Observe the direction of flow indicated by the arrow on the pump unit.

If the end of the discharge tube is at a lower level than the pump unit, and in order to avoid a siphoning effect (negative discharge - see figure 6), it is imperative to:

- install the Stop Siphoning SICCOM (G) (see figure 7).

- or connect the outlet of the discharge tube to a pipe with a larger diameter (see figure 8).

E. OPERATION AND MAINTENANCE

1. OPERATING TEST (recommended)

Caution: Never run the pump dry for more than the few seconds required for commissioning (risk of damage to the pump).

- Pour water into the air conditioner tray without excess (NB the vent tube must remain dry).
- Check that the pump is switched on and that the water is drained from the pump and then switched off.
- Test the alarm by pouring water continuously, even after the pump is switched on so that the float activates the alarm (high level float).

2. MAINTENANCE

Any work on the condensate pump must be carried out **with the power off.**

When maintenance is required: Remove the cover of the detection unit, the filter and the float. Clean the inside of the reservoir and the float with an anti-bacterial solution. Rinse thoroughly after using any cleaning product. Make sure that the cover gasket is in its housing. Make sure that the float is correctly positioned (magnet upwards) (see diagram 5).

ES

- Este dispositivo no debe ser utilizado por personas (incluso niños) con discapacidades físicas, sensoriales o mentales, o falta de experiencia y conocimiento, a menos que los supervise o instruya sobre el uso una persona responsable de su seguridad.
- La conexión del cable de alimentación debe ser realizada por un profesional cualificado, de acuerdo con las normas vigentes (España: REBT 2022), proporcionando un medio de desconexión en las tuberías fijas.
- Si el cable de alimentación está dañado, debe ser sustituido por el fabricante, su concesionario o personas cualificadas de forma similar, para evitar riesgos.
- Cualquier trabajo en la bomba de condensado debe realizarse con la energía apagada.

A. CONEXIÓN ELÉCTRICA / ALARMA

1. El suministro de energía de la bomba

Desconectar de toda alimentación eléctrica durante la instalación.

2. Conectando la alarma

La bomba tiene un contacto de seguridad normalmente cerrado (NC) para detener la unidad de aire acondicionado interior en caso de riesgo de desbordamiento de condensado (recuerde comprobar las especificaciones del aire acondicionado). Siga la figura 3 para conectar la alarma.

B. FIJACIÓN DE LA CANALETA (esquemas de la página 2)

1. Para fijar la base del codo de la canalina: Libere un orificio en el aire acondicionado, a la izquierda o a la derecha (parte recortable). Coloque la base del codo delante de la unidad (compruebe la horizontalidad con un nivel), dejando un espacio de 7 a 10 mm entre la unidad y los extremos de la base del codo, y colocando el borde inferior de la base del codo a la altura del borde inferior del orificio (A). Marque los 3 agujeros de la base del codo. Después de retirar la base del codo, perforo e inserte tacos de pared adecuados, vuelva a colocar la base del codo y fíjela con tornillos adecuados.

2. Para fijar la canalina: Corte la canalina a la longitud adecuada (distancia entre el borde superior del codo y el techo - B). Coloque la base de la canalina en su sitio (compruebe la verticalidad con un nivel), perforo ésta y la pared en 4 puntos (C). Después de retirar la base de la canalina, inserte tacos adecuados en la pared, vuelva a colocar la base de la canalina

y fíjela con tornillos adecuados. Después de instalar la unidad de detección y la unidad de bombeo (párrafos C y D), instale la tapa de canalina y luego la tapa del codo de canalina (G). Finalice la instalación con la junta de acabado (M) en el codo y el paso de pared (L).

C. INSTALACIÓN DEL BLOQUE DE DETECCIÓN

La unidad de detección (B) es suministrada con MUJY BAJA TENSION por la unidad de bombeo. Es imperativo usar el cable suministrado. Utilice un tubo flexible (I) para conectar el bloque de detección a la bandeja de condensados del aire acondicionado. Asegure la conexión con la abrazadera larga (F). La aspiración (entre el bloque de detección y la unidad de bombeo) se realiza a través del tubo flexible (J) de 160 mm con un diámetro interior de 5 mm. Conecte el tubo de ventilación (K), con un diámetro interior de 4 mm y una longitud de 150 mm. El bloque de detección (B) debe colocarse y fijarse en posición horizontal (ver figura 4) en el lugar previsto en el codo de la canalina.

Seleccione la dirección de descarga más adecuada para la aplicación y enchufe la salida de descarga no utilizada con el tapón negro (ver figura 4).

D. INSTALACIÓN DE LA UNIDAD DE BOMBEO

La bomba (A) se entrega ya montada en su funda de dos partes (C). Engánchela en el rail de la canalina (ver los diagramas D y E de la página 2). La bomba (A) no debe ser cubierta (aislamiento, espuma, etc.).

El tubo de descarga (no suministrado) debe tener un diámetro de 6 x 9 mm para ser fijado en la salida de la bomba (A). Utilice una abrazadera (E) para fijar permanentemente el tubo de descarga a la bomba.

Observe la dirección del flujo indicada por la flecha en el bloque de la bomba.

Si la salida del tubo de descarga de la bomba está a un nivel más bajo que la unidad de bombeo, y para evitar un efecto sifón (descarga negativa - ver figura 6), es imperativo :

- instalar el Stop Siphoning SICCOM (G) (ver figura 7).
- o conectar la salida del tubo de entrega a un tubo de mayor diámetro (ver figura 8).

E. OPERACIÓN Y MANTENIMIENTO

1. PRUEBA DE FUNCIONAMIENTO (recomendado)

Precaución: Nunca haga funcionar la bomba en seco durante más de los pocos segundos necesarios para la puesta en marcha (riesgo de daños en la bomba).

- Vierta agua en la bandeja del aire acondicionado sin exceso (NB el tubo de ventilación debe permanecer seco).
- Compruebe que la bomba está encendida y que el agua se drena de la bomba y luego se apaga.
- Pruebe la alarma vertiendo agua continuamente, incluso después de que la bomba haya arrancado, para que el flotador active la alarma (flotador de alto nivel).

2. MANTENIMIENTO

Cualquier trabajo en la bomba de condensado **debe realizarse con la energía apagada.**

Cuando sea necesario el mantenimiento: Quitar la tapa del bloque de detección, el filtro y el flotador. Limpia el interior del tanque y el flotador con una solución antibacteriana. Enjuague bien después de usar cualquier producto de limpieza. Asegúrate de que la junta de la tapa esté en su alojamiento. Asegúrate de que el flotador está correctamente posicionado (imán hacia arriba) (ver figura 5).

IT

- Questo apparecchio non è destinato all'uso da parte di persone (bambini compresi) con ridotte capacità fisiche, sensoriali o mentali o mancanza di esperienza e conoscenza, a meno che non siano sorvegliati o istruiti da una persona responsabile della loro sicurezza.
- Il collegamento del cavo di alimentazione deve essere eseguito da un professionista qualificato, in conformità alle norme nazionali, fornendo un mezzo di scollegamento nelle tubazioni fisse.
- Se il cavo di alimentazione è danneggiato, procedere alla sua sostituzione contattando il produttore, il rappresentante locale o personale qualificato al fine di evitare ogni rischio per la sicurezza.
- Qualsiasi intervento sulla pompa di condensa deve essere eseguito a motore spento.

A. COLLEGAMENTO ELETTRICO / ALLARME

1. Alimentazione della pompa

Scollegare tutta l'alimentazione elettrica durante l'installazione.

2. Collegamento dell'allarme

La pompa ha un contatto di sicurezza normalmente chiuso (NC) per arrestare il condizionatore d'aria interno in caso di rischio di trabocco di condensa (ricordarsi di controllare le specifiche del condizionatore d'aria). Seguire la figura 3 per il collegamento dell'allarme.

B. FISSARE LA CANALINA (schemi a pagina 2)

1. Per fissare la base del gomito della canalina: Fare un foro sul climatizzatore, a sinistra o a destra (parte che può essere tagliata). Posizionare la base del gomito davanti all'unità (verificare l'orizzontalità con una livella), lasciando uno spazio di 7-10 mm tra l'unità e le estremità della base del gomito e posizionando il bordo inferiore della base del gomito all'altezza del bordo inferiore del foro (A). Segnare i 3 fori della base del gomito. Dopo aver rimosso la base a gomito, forare e inserire i tasselli adatti, sostituire la base del gomito e fissarla con viti adeguate.

2. Per fissare la canalina: Tagliare la canalina alla giusta lunghezza (distanza tra il bordo superiore del gomito e il soffitto - B). Posizionare la base della canalina (verificare la verticalità con una livella), forarla e forare la parete in 4 punti (C). Dopo aver rimosso la base della canalina, inserire i tasselli adatti, riposizionare la base della canalina e fissarla con le viti adatte. Dopo aver installato il blocco di rilevamento e il blocco pompa (paragrafi C e D), installare il coperchio della canalina e poi il coperchio del gomito della canalina (G). Completare l'installazione con la guarnizione di finitura (M) sul gomito e il passaggio a soffitto (L).

C. INSTALLAZIONE DEL BLOCCO DI RILEVAMENTO

L'unità di rilevamento (B) viene fornita con una TENSIONE MOLTO BASSA dall'unità di pompaggio. È indispensabile utilizzare il cavo in dotazione. Un manicotto flessibile a gomito (I) viene utilizzato per collegare l'unità di rilevamento al vassoio del condizionatore d'aria. Fissare il collegamento con la fascetta lunga (F). L'aspirazione (tra il blocco di rilevamento e il blocco pompa) avviene attraverso il tubo flessibile (J) da 160 mm con un diametro interno di 5 mm. Collegare il tubo di sfiato (K), diametro interno 4 mm, lunghezza 150 mm.

Il blocco di rilevamento (B) deve essere collocato e fissato in posizione orizzontale (vedi figura 4) nella posizione prevista sulla base del gomito della canalina.

Selezionare la direzione di scarico più adatta all'applicazione eappare la presa di scarico inutilizzata con la spina nera (vedi figura 4).

D. INSTALLAZIONE DEL BLOCCO POMPA

La pompa (A) viene fornita già montata nel suo guscio in 2 parti (C). Agganciarla al binario della base della canalina (vedere gli schemi D e E a pagina 2). La pompa (A) non deve essere coperta (nessun isolamento, schiuma, ecc.).

Il tubo di scarico (non fornito) deve avere un diametro di 6x9 mm per essere fissato all'uscita della pompa. Utilizzare una fascetta (E) per fissare permanentemente il tubo di scarico alla pompa.

Osservare la direzione del flusso indicata dalla freccia sul blocco pompa.

Se l'uscita del tubo di mandata della pompa si trova ad un livello inferiore rispetto al blocco pompa, e per evitare un effetto sifonante (scarico negativo - vedi figura 6), è indispensabile :

- installare lo Stop Siphoning (G) (vedi figura 7).
- o oppure collegare l'uscita del tubo di mandata ad un tubo di diametro maggiore (vedi figura 8).

E. FUNZIONAMENTO E MANUTENZIONE

1. TEST FUNZIONALE (consigliato)

Attenzione: non far mai funzionare la pompa a secco per più dei pochi secondi necessari alla messa in funzione (rischio di danni alla pompa).

- Versare acqua nella vaschetta del condizionatore d'aria senza eccessi (NB il tubo di sfiato deve rimanere asciutto).
- Controllare che la pompa sia accesa e che l'acqua venga scaricata dalla pompa e poi spenta.
- Testare l'allarme versando acqua in modo continuo, anche dopo l'avvio della pompa, in modo che il galleggiante attivi l'allarme (galleggiante di alto livello).

2. MANUTENZIONE

Qualsiasi intervento sulla pompa di condensa **deve essere eseguito a motore spento.**

Quando è necessaria la manutenzione: Rimuovere il coperchio del blocco di rilevamento, del filtro e del galleggiante. Pulire l'interno del serbatoio e il galleggiante con una soluzione antibatterica. Sciacquare accuratamente dopo l'uso di qualsiasi prodotto per la pulizia. Assicurarsi che la guarnizione del coperchio sia nella sua sede. Assicurarsi che il galleggiante sia posizionato correttamente (magnete verso l'alto) (vedi diagramma 5).

PT

- Este aparelho não se destina a ser utilizado por pessoas (incluindo crianças) com capacidades físicas, sensoriais ou mentais reduzidas ou com falta de experiência e conhecimentos, exceto se tiverem sido supervisionadas ou instruídas relativamente à utilização do aparelho por uma pessoa responsável pela sua segurança.
- A ligação do cabo de alimentação deve ser efectuada por um profissional qualificado, de acordo com as normas em vigor, proporcionando um meio de desconexão nas condutas fixas.
- Se o cabo de alimentação estiver danificado, deve ser substituído pelo fabricante ou pelo seu serviço de assistência técnica, de forma a evitar riscos.
- Qualquer trabalho na bomba de condensado deve ser realizado com a energia desligada.

A. LIGAÇÃO ELÉCTRICA / ALARME

1. Alimentação eléctrica da bomba

Perigo de choque: Desconecte toda a alimentação do terminal antes de instalar os componentes.

2. Ligação do alarme

A bomba tem um contacto de segurança normalmente fechado (NC) para parar a unidade interior em caso de transbordo de condensado (verificar as especificações do ar condicionado). Siga o diagrama 3 para a ligação do alarme.

B. FIXAÇÃO DO CANALETA (diagramas na página 2)

1. Para fixar o cotovelo da canaleta: Libertar um buraco no ar condicionado, à esquerda ou à direita (parte que pode ser cortada). Colocar a base do cotovelo em frente da unidade (verificar a horizontalidade com um nível), deixando um espaço de 7 a 10 mm entre a unidade e as extremidades da base do cotovelo, e colocar o bordo inferior da base do cotovelo ao nível do bordo inferior do buraco (A). Marcar os 3 furos da base do cotovelo. Depois de remover a base de cotovelo, furar e inserir buchas adequadas, colocar a base de cotovelo, e fixá-la com parafusos adequados.

2. Para fixar a canaleta: Cortar a canaleta no comprimento certo (distância entre a linha superior do cotovelo e o teto - B). Colocar a base da canaleta no lugar (verificar a verticalidade com um nível), perfurá-la e a parafusar em 4 pontos (C). Depois de remover a base da canaleta, inserir buchas adequadas, colocar a base da canaleta, e fixá-la com parafusos adequados. Depois instalar o módulo de detecção e o módulo da bomba (parágrafos C e D), instalar a

tampa da canaleta e depois a tampa do cotovelo da canaleta (G). Terminar a instalação com a junta de acabamento (M) no cotovelo e o da passagem para o teto (L).

C. INSTALAÇÃO DO MÓDULO DE DETECÇÃO

A módulo de detecção (B) é fornecida com MUITO BAIXA VOLTAGEM pela módulo de bomba. É imperativo utilizar o cabo fornecido. O tubinho flexível (I) permite que o módulo de detecção seja ligado ao tanque do ar condicionado. Fixar a ligação com a longa braçadeira (F). A aspiração (entre módulo de detecção e módulo de bomba) faz-se através do tubo flexível de 160 mm (J) com um diâmetro interno de 5 mm. Ligar o tubo de ventilação (K), diâmetro interno de 4 mm, comprimento de 150 mm. O módulo de detecção (B) deve ser colocado e fixado numa posição horizontal (ver figura 4) no espaço previsto na base do cotovelo da canaleta. Seleccionar a direcção de descarga mais adequada para a aplicação, e selar a saída de escape não utilizada com a tampa preta (ver figura 4).

D. INSTALAÇÃO DO MÓDULO DA BOMBA

A bomba (A) é entregue já montada na sua capa de 2 partes (C). Prendê-la à canaleta (ver diagramas D e E na página 2). A bomba (A) não deve ser coberta (sem isolamento, sem espuma em expansão, etc.).

O tubo de descarga (não fornecido) deve ter um diâmetro de 6x9mm para ser fixado na saída da bomba. Utilizar uma abraçadeira de cabo (E) para garantir uma vedação perfeita.

Observar a direcção do fluxo indicada pela seta na bomba.

Se a saída do tubo de descarga da bomba estiver a um nível inferior ao do módulo da bomba, e a fim de evitar um efeito de sifão (descarga negativa - ver figura 6), é imperativo:

- instalar o SICCOM Siphoning Stop (G) (ver figura 7).

- ou ligar a saída do tubo de descarga a um tubo de maior diâmetro (ver figura 8).

E. OPERAÇÃO E MANUTENÇÃO

1. TESTE DE OPERAÇÃO (recomendado)

Atenção: Nunca ponha a bomba a funcionar em seco durante mais do que os poucos segundos necessários para a sua colocação em funcionamento (risco de danos na bomba)

- Jogar água para o tanque do ar condicionado sem excesso (N.B. o tubo de ventilação deve permanecer seco)
- Verificar se a bomba está ligada e se a água é evacuada pela bomba, e se a bomba está desligada.
- Teste o alarme despejando água continuamente, mesmo depois de a bomba ter sido ligada, de modo a que o flutuador active o alarme (flutuador de alto nível).

2. MANUTENÇÃO

Qualquer trabalho na bomba de condensado deve ser realizado com a energia desligada. Quando é necessária manutenção: remover a tampa do bloco de detecção, o filtro e a bóia. Limpar o interior do tanque e a bóia com uma solução anti-bacteriana. Enxaguar completamente após a utilização de qualquer agente de limpeza. Certifique-se de que a junta da tampa está devidamente assentada. Assegurar que o flutuador está na posição correcta (iman para cima) (ver diagrama 5).

DE

- Dieses Gerät ist nicht vorgesehen für eine Benutzung durch Personen (einschließlich Kindern), deren körperliche, sensorielle oder mentale Kapazität beeinträchtigt ist oder durch Personen ohne Erfahrung und Kenntnisse, außer wenn sie mittels einer für ihre Sicherheit verantwortlichen Person von einer Überwachung oder vorher erteilten Anweisungen bezüglich der Benutzung des Gerätes profitieren konnten.
- Das Stromversorgungskabel muss von einem qualifizierten Fachmann gemäß den geltenden Normen angeschlossen werden und in den fest verlegten Leitungen ist eine Trennvorrichtung vorzusehen.
- Ist das Netzkabel beschädigt, muss es durch den Hersteller, einen zugelassenen Servicepartner oder eine Person mit ähnlichen Qualifikationen ausgetauscht werden, um Gefahren zu vermeiden.
- Arbeiten an der Kondensatpumpe dürfen nur im stromfreien Zustand durchgeführt werden.

A. ANSCHLUSS DER EL VERSORGUNGS- UND ALARMLEITUNGEN

1. Stromversorgung der Pumpe

Während der Installation die Stromversorgung komplett unterbrechen.

2. Anschluss des Alarms

Die Pumpe verfügt über einen Sicherheits-Öffnerkontakt (NC), der das Raumklimagerät abschaltet, wenn die Gefahr eines Kondensatüberlaufs besteht (die technischen Daten des Klimageräts überprüfen!). Anschluss des Alarms siehe Abbildung 4.

B. KANAL EINBAU (Seite 2)

1. Winkelkanal Befestigung : eine Klappe des Klimageräts, entweder links oder rechts, öffnen. Die Befestigungsplatte gegenüber positionieren (Horizontalität mit einer Wasserwaage überprüfen) :

- 7 bis 10 mm Freiraum zwischen der Klimaanlage und der Platte lassen,

- Unterkante der Befestigungsplatte an der Unterkante der Klappe (A) ausrichten.

Drei Löcher-position markieren. Platte entfernen, bohren, passende Dübel montieren,

Befestigungsplatte festschrauben.

2. Kanal Befestigung : Höhe von der Oberkante der Befestigungsplatte zur Decke messen.

Kanal nach definierte Höhen kürzen (B). Platte der Kanal senkrecht positionieren und

festhalten (mit Wasserwaage überprüfen). 4 mal bohren (C). Platte entfernen, passende Dübel

montieren, Platte festschrauben. Schwimmertank und Pumpe (siehe unten) montieren. Kanal schliessen. Eckkanal schliessen (G). Gummidichtlippe (M) zwischen Klimaanlage und Ecke montieren. Wandleiste (F) auf Kanal montieren.

C. INSTALLATION DER SCHWIMMERTANK

Der Schwimmertank (B) wird von der Pumpeneinheit mit KLEINSPANNUNG versorgt. Es darf nur das mitgelieferte Kabel verwendet werden. Für den Anschluss der Schwimmertank an den Tank des Klimageräts wird ein Rohr (I) mitgeliefert. Schlauchanschlüsse mit Kabelbinder (F) sichern. Die Absaugung (zwischen Schwimmertank und Pumpeneinheit) erfolgt über den 160mm langen Schlauch (J) mit einem Innendurchmesser von 5 mm. Den Entlüftungsschlauch (K), Innendurchmesser 4 mm, Länge 150 mm, anschließen.

Schwimmertank (B) in die Befestigungsplatte klippen. Horizontalität überprüfen.

Die für die Einbausituation geeignete Abpumprichtung wählen und die nicht benutzte Abpumpöffnung mit dem schwarzen Stopfen verschließen – siehe Abbildung 4.

D. INSTALLATION DER PUMPE

Klicke die mit Befestigungsklammern vormontierte Pumpe auf die Schiene der Kanal (siehe Abbildungen D und E auf Seite 2). Vormontierte Pumpe (A) mit Klammern . Die Pumpe (A) darf nicht abgedeckt werden (keine Isolierung, Schaumstoff usw.).

Die Abflussleitung (nicht im Lieferumfang) muss einen Durchmesser von 6x9 mm haben, um am Pumpenauslass befestigt werden zu können. Die Abflussleitung mit einer Kabelbinder (E) dauerhaft an der Pumpe befestigen.

Die mit einem Pfeil an der Pumpe angegebene Fließrichtung beachten.

Endet die Abflussleitung unterhalb der Pumpe, muss ein Leersaugeffekt (Unterdruck - siehe Abbildung 6) wie folgt vermieden werden:

- das SICCOM Stop-Siphoning-Device (G) installieren – siehe Abbildung 7.

- oder das Ende der Abflussleitung an ein Rohr mit größerem Durchmesser anschließen – siehe Abbildung 8.

E. BETRIEB UND WARTUNG

1. FUNKTIONSTEST (empfohlen)

Achtung: Die Pumpe niemals länger als die für die Inbetriebnahme erforderlichen Sekunden trocken laufen lassen (Gefahr von Schäden an der Pumpe).

• Wasser (nicht zu viel) in die Kondensatwanne des Klimageräts füllen (Achtung, die Entlüftungsleitung muss trocken bleiben).

• Kontrollieren, ob die Pumpe eingeschaltet, das Wasser von der Pumpe abgepumpt und die Pumpe dann wieder abgeschaltet wird.

• Zum Test des Alarms nach dem Einschalten der Pumpe weiter Wasser einfüllen, bis der Schwimmer den Alarm auslöst (Überfüllungs-Schwimmerschalter).

2. WARTUNG

Arbeiten an der Kondensatpumpe dürfen nur im **stromfreien** Zustand durchgeführt werden.

Wenn eine Wartung erforderlich ist: Den Deckel des Schwimmertanks, den Filter und den Schwimmer entfernen. Das Innere des Behälters und den Schwimmer mit einer antibakteriellen Lösung reinigen. Das Reinigungsprodukt danach gründlich ausspülen. Beim Zusammenbau darauf achten, dass die Deckeldichtung im Gehäuse setzt. Darauf achten, den Schwimmer richtig herum einzubauen (Magnet nach oben) - siehe Abbildung 5.

RU

- Устройство может использоваться детьми в возрасте от 8 лет и старше, а также лицами с ограниченными физическими, сенсорными или умственными способностями или без надлежащего опыта и знаний, если они находятся под присмотром или проинструктированы о том, как безопасно пользоваться устройством и понимают связанную с этим опасность. Дети не должны играть с устройством. Очистка и техническое обслуживание не должны выполняться детьми без присмотра.
- Кабель питания должен подключаться квалифицированным специалистом с соблюдением всех действующих в стране норм и стандартов.
- Если шнур питания поврежден, то во избежание поражения электрическим током заменять его может лишь производитель, сервисный агент или специально обученный техник.
- Любое обслуживание должно выполняться при выключенном питании.

A. ЭЛЕКТРИЧЕСКОЕ ПОДКЛЮЧЕНИЕ / АВАРИЙНАЯ СХЕМА

1. Источник питания насоса

Отключите сетевое питание во время установки.

2. Подключение аварийной схемы

Насос имеет нормально закрытый (нормально замкнутый - NC) предохранительный контакт для останова внутреннего блока кондиционера в случае опасности перелива конденсата (не забудьте проверить технические характеристики кондиционера). Для подключения аварийной схемы выполните действия, указанные на рисунке 3.

B. КРЕПЛЕНИЕ КОРОБА (схемы на стр. 2)

1. **Чтобы закрепить основание локтевидного короба:** освободите отверстие на кондиционере, слева или справа (часть, которую можно вырезать). Расположите основание локтевидного короба перед блоком (проверьте горизонтальность с помощью уровня), оставив зазор от 7 до 10 мм между блоком и концами основания локтевидного короба и расположив нижний край основания короба на уровне нижнего края отверстия (A). Сделайте отметки 3-х отверстий в основании локтевидного короба. Снимите основание короба, затем просверлите и вставьте подходящие дюбели, установите основание короба на место и закрепите его подходящими шурупами.

2. **Чтобы закрепить короб:** обрежьте короб до нужной длины (расстояние между верхним краем локтевидного короба и потолком - B). Установите основание короба в нужное положение (проверьте вертикальность с помощью уровня) и просверлите его

и стену в 4 точках (C). После снятия основания короба вставьте подходящие дюбели, установите основание короба на место и закрепите его подходящими шурупами. После установки блока датчика уровня и блока помпы (пункты C и D) установите крышку короба, затем крышку локтевидного короба (E). Завершите монтаж установив торцевой уплотнитель (M) на локтевидный короб и потолочный стыковочный элемент (L).

C. УСТАНОВКА ПОПЛАВКОВОЙ КАМЕРЫ

Поплавковая камера (B) получает питание с ОЧЕНЬ НИЗКИМ НАПРЯЖЕНИЕМ от блока насоса. Обязательно используйте кабель из комплекта поставки. Для подключения поплавковой камеры к баку кондиционера используется гибкая подводка (I). Закрепите соединение с помощью длинной кабельной стяжки (F). Всасывание (между датчиком и блоком помпы) осуществляется через гибкую трубку диаметром 160 мм (J) с внутренним диаметром 5 мм. Подсоедините вентиляционную трубку (K), внутренний диаметр 4 мм, длина 150 мм.

Блок датчика (B) должен быть установлен и зафиксирован в горизонтальном положении (см. рисунок 4) в предусмотренном месте в основании локтевидного короба.

Выберите наиболее подходящее направление выхода конденсата и закройте черной заглушкой неиспользуемое выходное отверстие (см. рис. 4).

D. МОНТАЖ НАСОСА

Помпа (A) поставляется в собранном виде, в корпусе, который состоит из двух частей (C). Закрепите его на направляющую в прямом коробе (см. схемы D и E на стр. 2). Насос (A) не должен быть закрыт (изоляция, пеной и т.д.).

Выпускная трубка (не входит в комплект поставки) должна иметь диаметр 6x9 мм для крепления на насос. Используйте кабельную стяжку (E) для постоянного крепления выпускной трубки к насосу.

Соблюдайте направление потока, указанное стрелкой на блоке насоса.

Если выход нагнетательной трубки насоса находится на более низком уровне, чем поплавковая камера, во избежание сифонного эффекта (негативный выброс, приводящий к сильному шуму и преждевременному износу насоса - см. рис. 6), необходимо:

- установить устройство Stop Siphoning (G) (см. рис. 7).

- или подсоединить выход нагнетательной трубки к трубе большего диаметра (см. рис. 8).

E. ЭКСПЛУАТАЦИЯ И ТЕХНИЧЕСКОЕ ОБСЛУЖИВАНИЕ

1. ТЕСТИРОВАНИЕ (рекомендуется)

Внимание: Никогда не запускайте насос всухую более нескольких секунд, необходимых для ввода в эксплуатацию (опасность повреждения насоса).

- Залейте строго нужное количество воды в поддон кондиционера (NB при этом вентиляционная трубка должна оставаться сухой).

- Убедитесь, что насос включился и откачал воду, а затем выключился.

- Проверьте сигнал аварийной схемы, непрерывно заливая воду, даже после включения насоса, так, чтобы поплавок активировал сигнал аварийной схемы (в момент достижения поплавком верхнего уровня).

2. ОБСЛУЖИВАНИЕ

Любое обслуживание должно выполняться при выключенном питании.

При необходимости технического обслуживания: Снимите крышку с поплавковой камеры, выньте фильтр и поплавок. Очистите внутреннюю часть резервуара и поплавок его антибактериальным раствором. Тщательно промойте резервуар и поплавок после использования любого чистящего средства. Убедитесь, что прокладка крышки находится на своем месте. Убедитесь в правильном положении поплавка (магнитом вверх) (см. рис. 5).

(G). Zakończ instalację stosując uszczelkę wykończeniową (M) na kolanku i płytę sufitową końcówką (L).

PL

- Tego urządzenia nie powinny używać osoby (w tym dzieci) o obniżonej sprawności fizycznej, sensorycznej lub umysłowej, ani osoby bez odpowiedniej wiedzy i doświadczenia, chyba że nad ich bezpieczeństwem będzie czuwała osoba za nie odpowiedzialna.
- Podłączenie kabla zasilającego może wykonywać tylko wykwalifikowany personel, zgodnie z obowiązującymi normami, zapewniając możliwość odłączenia w zamocowanych na stałe przedmiotach rurowych.
- Jeśli kabel zasilania ulegnie uszkodzeniu, musi zostać wymieniony przez producenta, jego przedstawiciela lub odpowiednio wykwalifikowane osoby w celu uniknięcia zagrożenia.
- Wszelkie prace przy pompie kondensatu należy wykonywać po wyłączeniu zasilania.

A. POŁĄCZENIE ELEKTRYCZNE/ALARMOWE

1. Zasilanie pompy

Odłączyć wszystkie przewody zasilające na czas montażu.

2. Połączenie alarmowe

Pompa jest wyposażona w rozwierny (NC) zestyk bezpieczeństwa, który zatrzymuje wewnętrzny klimatyzator, jeśli występuje ryzyko nadmiernej ilości kondensatu (należy pamiętać o sprawdzeniu specyfikacji klimatyzatora). Przyłącze alarmowe przedstawia rysunek 3.

B. MOCOWANIE LISTWY MASKUJĄCEJ (schematy na stronie 2)

1. **Aby zamocować podstawę kolanka listwy:** Odblokuj otwór w klimatyzatorze, po lewej lub po prawej stronie (część, którą można wyjąć). Umieść podstawę kolanka przed jednostką (sprawdź poziom za pomocą poziomicy), pozostawiając 7 do 10 mm przerwy między jednostką a końcami podstawy kolanka i umieszczając dolną krawędź podstawy kolanka na wysokości dolnej krawędzi otworu (A). Zaznacz 3 otwory w podstawie kolanka. Po zdjęciu podstawy kolanka wywierć i włóż kołki rozporowe, załóż podstawę kolanka i przymocuj ją śrubami.

2. **Aby zamocować listwę:** Przytnij listwę na odpowiednią długość (odległość między górną krawędzią kolanka a sufitem - B). Umieść podstawę listwy na miejscu (sprawdź pion za pomocą poziomicy), przewierć ją i ścianę w 4 punktach (C). Po zdjęciu podstawy listwy, włóż kołki rozporowe, załóż podstawę listwy i przymocuj ją śrubami. Po zamontowaniu jednostki detekcji i pompki (punkty C i D), zamontuj pokrywę listwy, a następnie pokrywę kolanka listwy

C. INSTALACJA MODUŁU WYKRZYWAJĄCEGO

Moduł wykrzywający (B) jest zasilany BARDZO NISKIM NAPIĘCIEM przez moduł pompy. Należy koniecznie użyć kabla dostarczonego wraz z urządzeniem. Elastyczna tuleja (I) służy do podłączania modułu wykrzywającego do zbiornika klimatyzatora. Za pomocą jeden długi zacisków (F) zamocować elastyczny przewód rurowy na stałe do modułu wykrzywającego. Zasysanie odbywa się przez elastyczny przewód rurowy o dł. 160 mm (J) i średnicy wewnętrznej 5 mm. Podłączyć rurę odpowietrzającą (K) o średnicy wewnętrznej 4 mm i długości 150 mm. Jednostka detekcji (B) musi być umieszczona i zamocowana w pozycji poziomej (patrz rysunek 4) w przewidzianym miejscu na podstawie kolanka listwy. Wybrać najbardziej odpowiedni kierunek dla zastosowania i zamknąć nieużywany wylot czarną zatyczką (patrz rysunek 4).

D. INSTALACJA MODUŁU POMPY

The pump (A) is delivered already mounted in its 2-part casing (C). Clip it onto the rail in the trunking base (see diagrams D and E on page 2). Pompy (A) nie można zakrywać (izolacją, pianką itd.).

Rura wylotowa (nie wchodzi w zakres dostawy) musi posiadać średnicę 6 x 9 mm, aby można ją było zamocować na przyłączy wylotowym. Za pomocą zacisku przewodu giętkiego (E) zamocować rurę wylotową na stałe do pompy.

Przestrzegać kierunku przepływu wskazanego przez strzałkę na module pompy. Jeśli końcówka rury wylotowej jest poniżej poziomu modułu pompy, aby uniknąć efektu sifonowego (wylot ujemny – patrz rysunek 6), należy koniecznie wykonać następujące czynności:

- zainstalować zabezpieczenie Stop Siphoning (G) (patrz rysunek 7).

- lub podłączyć wylot rury wylotowej do rury o większej średnicy (patrz rysunek 8).

E. OBSŁUGA I KONSERWACJA

1. TEST EKSPLOATACYJNY (zalecany)

Ostrożnie: Nie uruchamiać pompy na sucho dłużej niż kilka sekund potrzebnych do uruchomienia (ryzyko uszkodzenia pompy).

- Wlać wodę do tacy klimatyzatora, jednak nie w nadmiernej ilości (rura odpowietrzająca musi pozostać sucha).

- Sprawdzić, czy pompa jest włączona i czy woda jest odprowadzana z pompy, po czym wyłączyć pompę.

- Przetestować alarm poprzez ciągłe wlewanie wody nawet po włączeniu pompy, po to aby pływak włączył alarm (pływak wysokiego poziomu).

2. KONSERWACJA

Wszelkie prace przy pompie kondensatu należy wykonywać **po wyłączeniu zasilania.**

Jeśli konieczna jest konserwacja, należy: Zdjąć osłonę modułu wykrzywającego, filtr i pływak. Wyczyszczyć wnętrze zbiornika i pływaki rozrozmierając antybakteryjnym. Po zastosowaniu środka czyszczącego przepłukać dokładnie dużą ilością wody. Upewnić się, że uszczelka pokrywy jest w swojej budowie. Upewnić się, że pływak jest ustawiony prawidłowo (magnesem do góry) (patrz wykres 5).